

# 製品仕様書

[一般仕様]

型式	PES-100A	PES-200A	
定格電圧	AC100V ( 50Hz / 60Hz )	AC200V ( 50Hz / 60Hz )	
電圧許容範囲	AC90 ~ 110V	AC180 ~ 220V	
信号線電流	標準	赤・黄:55mA 緑・青:65mA	
	最大	赤:69mA 黄:63mA 緑・青:80mA	
定格消費電力	標準	3.3W	3.2W
待機電力	1.4W	1.5W	
突入電流	1A	0.5A	
点滅回数	低速:60回/分 中速:120回/分 高速:180回/分 (スイッチにて切替可能)		
使用周囲温度	- 30 °C ~ + 60 °C		
使用周囲湿度	90%RH以下、結露なきこと		
取付場所	屋内外可		
取付方向	屋内:正・逆・横方向 / 屋外:正方向のみ		
保護等級	IP23		
	条件	正方向にて平面へ直取付時に限る	
耐振動	45 m/s <sup>2</sup> (JIS D 1601-1995 45段階 3種/B種 に合格)		
絶縁抵抗	電源充電部と非充電金属部間 DC500Vメガにて1MΩ 以上		
耐電圧	電源充電部と非充電金属部間 以下の電圧にて1分間		
	AC1000V	AC1500V	
光度	赤:1800mcd 黄:2000mcd 緑:3700mcd 青:1600mcd		
質量(公差:±10%)	0.43kg		
外観図	別紙外観図面参照		
備考	・RoHS指令の閾値を超える規制物質の含有はありません。		
	<p>PES - □ A - □</p> <p> <span style="display: inline-block; vertical-align: middle;"> <span style="font-size: 2em;">{</span> <span style="display: inline-block; vertical-align: middle; margin-right: 5px;"> R: 赤  Y: 黄  G: 緑  B: 青 </span> </span> </p> <p> <span style="display: inline-block; vertical-align: middle;"> <span style="font-size: 2em;">{</span> <span style="display: inline-block; vertical-align: middle; margin-right: 5px;"> 100: 100V AC  200: 200V AC </span> </span> </p>		

No. PES-100A-PDFC-1\_2

株式会社 **パトライト**

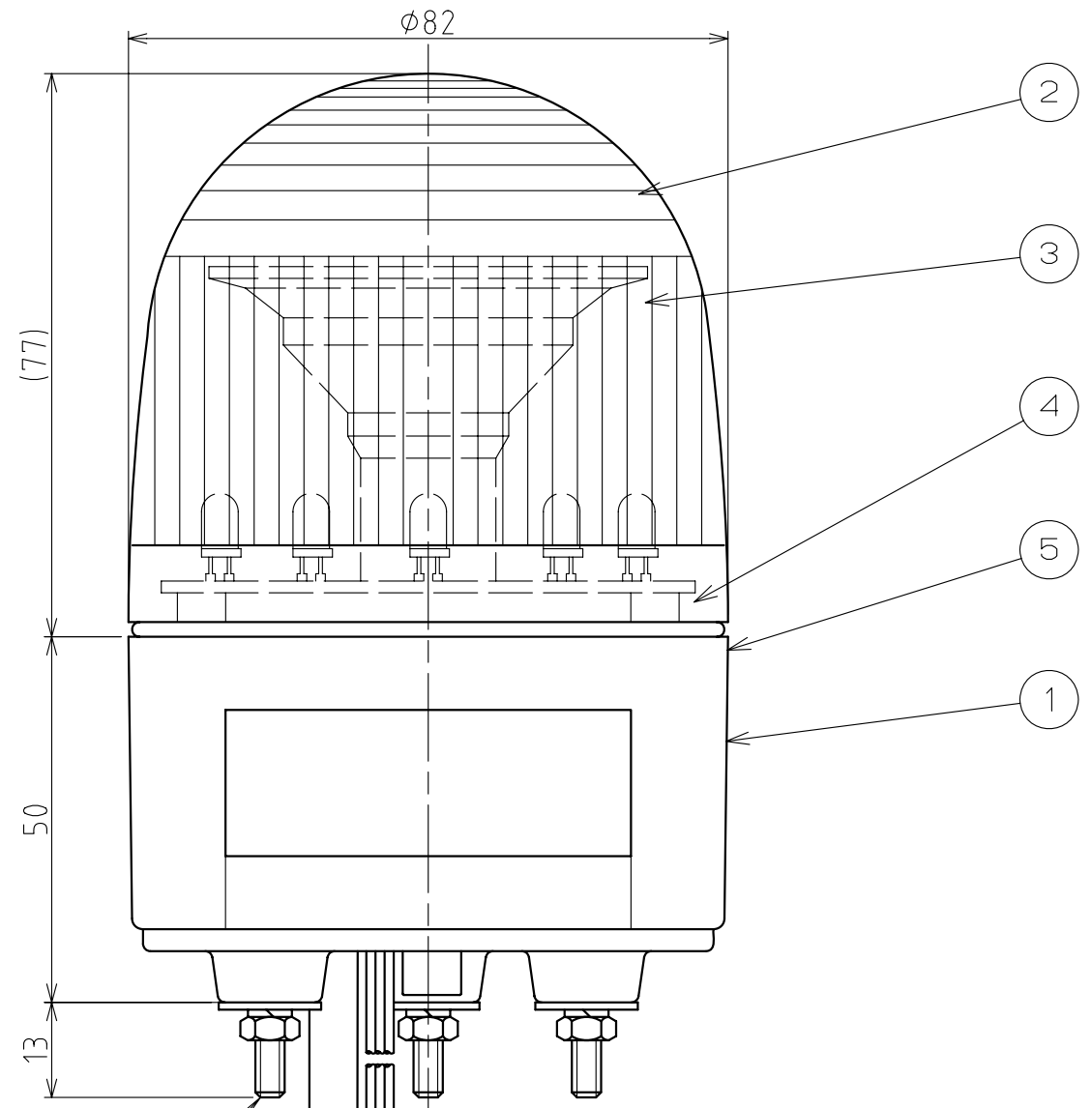

外観寸法図

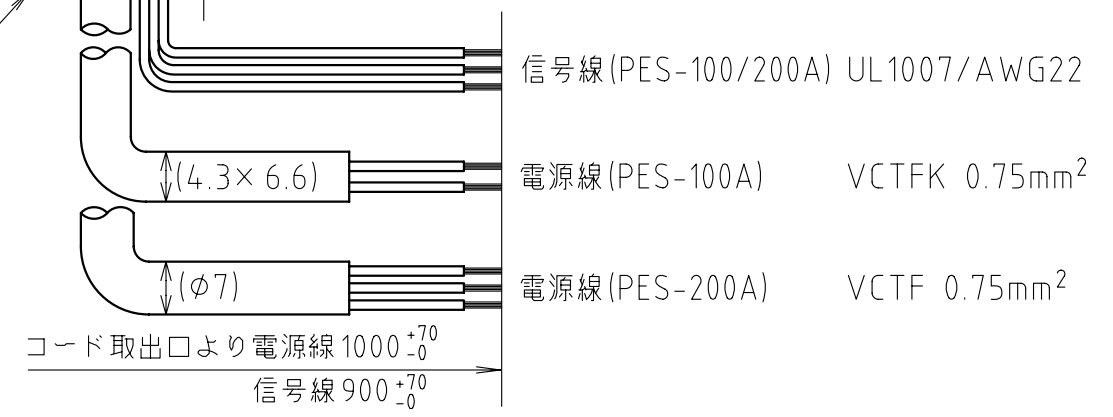

配線図

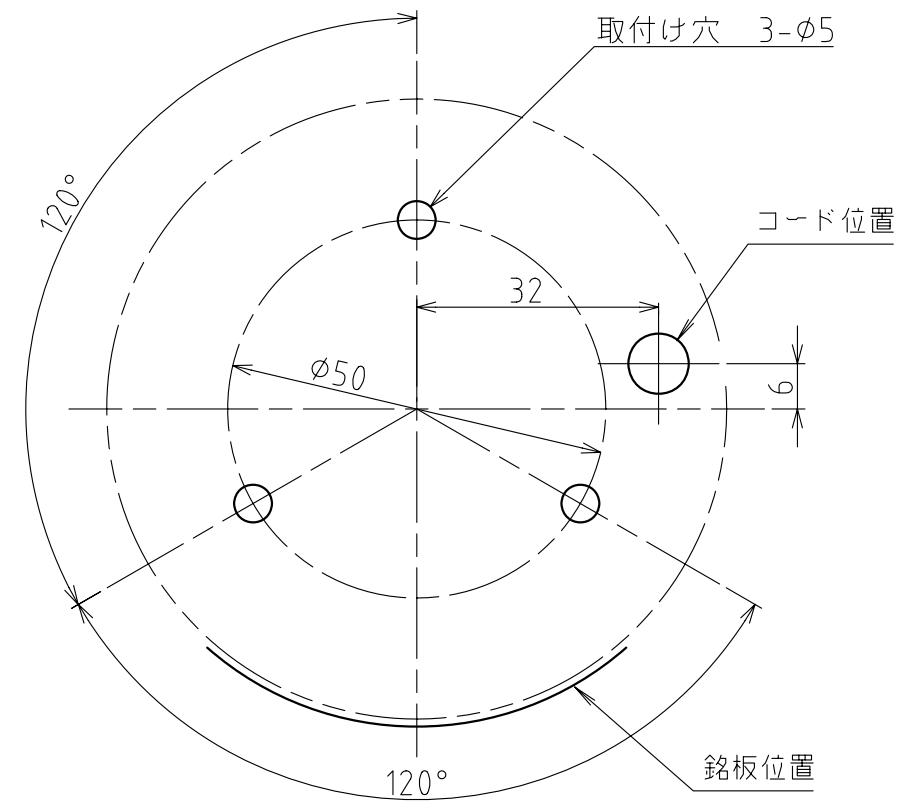
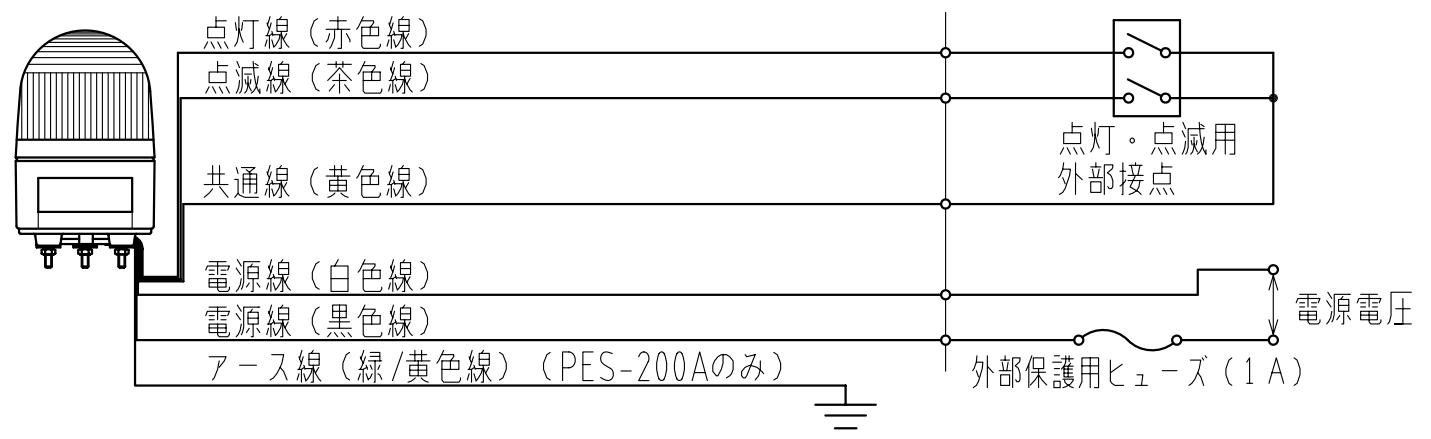

取付面寸法図

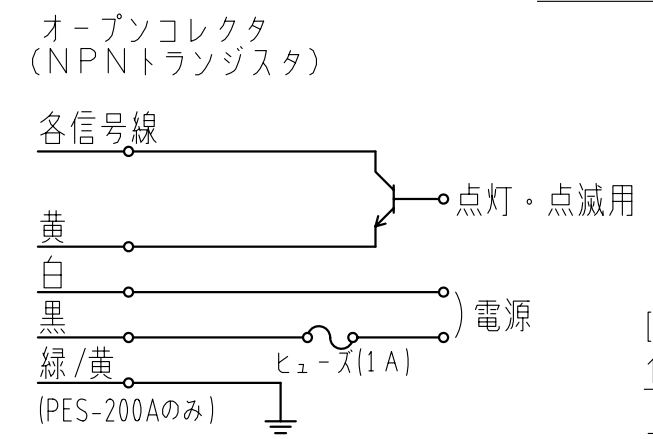

[記事]  
1. PES-200A型は、緑/黄色線をアースに接続してください。

5	グローブパッキン		1	NBR (黒)	
4	LED基板組立		1	赤、黄、緑、青	
3	リフレクタ		1	ABS樹脂 アルミ真空蒸着	
2	グローブ		1	AS樹脂 (赤、黄、緑、青)	
1	ケース		1	ABS樹脂 (ライトグレー)	

PES-A型 外観寸法図  
株式会社 パトライト  
PATLITE Corporation  
PES-100A-PDFC-2\_2