

製 品 仕 様 書

機 種 名	SKH-101A	SKH-102A	SKH-102AAC	SKH-110A	SKH-120A
定 格 電 圧	DC 12V	DC 24V	AC 24V (50/60Hz)	AC 100V (50/60Hz)	AC 200V (50/60Hz)
使用電圧範囲	DC 9V~16V	DC 20~30V	AC 20~30V	AC 90~110V	AC 180~220V
定格消費電流	0.8A	0.5A	0.5A	65mA	30mA
定格消費電力	9.6W	12.0W	12.0W	6.2W	6.5W
閃 光 数	170 回/分				
使 用 電 球	12V10W	24V10W	24V10W	12V5W	
	口金 : BA15S / バルブ : G18				
使用温度範囲 (相対湿度)	-30 °C ~ +80 °C (90%RH以下、結露なきこと)		-30 °C ~ +60 °C (90%RH以下、結露なきこと)		
取付指定	場 所	屋内外可			
	方 向	屋内 : 正・逆・横方向 / 屋外 : 正方向のみ			
耐 水 性	IP23				
耐 振 動 性	70 m/s <sup>2</sup> JIS D 1601-1995 70 段階 3 種/B 種 に合格			45 m/s <sup>2</sup> JIS D 1601-1995 45 段階 3 種/B 種 に合格	
絶 縁 抵 抗	/		電源充電部と非充電金属部間 DC500V メガにて 1MΩ 以上		
耐 圧			電源充電部と非充電金属部間 以下の電圧にて 1 分間		
			AC1000V	AC1000V	AC1500V
裸 光 度	8,000cd	5,200cd	5,200cd	3,340cd	
予 備 球	無				
質 量	0.4 kg			0.6kg	
備 考	SKH-101A/SKH-102A/SKH-102AAC は、EN 規格に適合しており、 CE マーキングを表示しています。				

No. SKH-110A-PDFH-1\_2

● 型式呼称方法

S K H - 1 1 0 A - R

電圧仕様

101A : DC12V  
102A : DC24V  
110A : AC100V  
120A : AC200V  
102AAC : AC24V

グローブ色

R : 赤  
Y : 黄  
G : 緑  
B : 青  
P : 紫

株式会社 **パトライト**

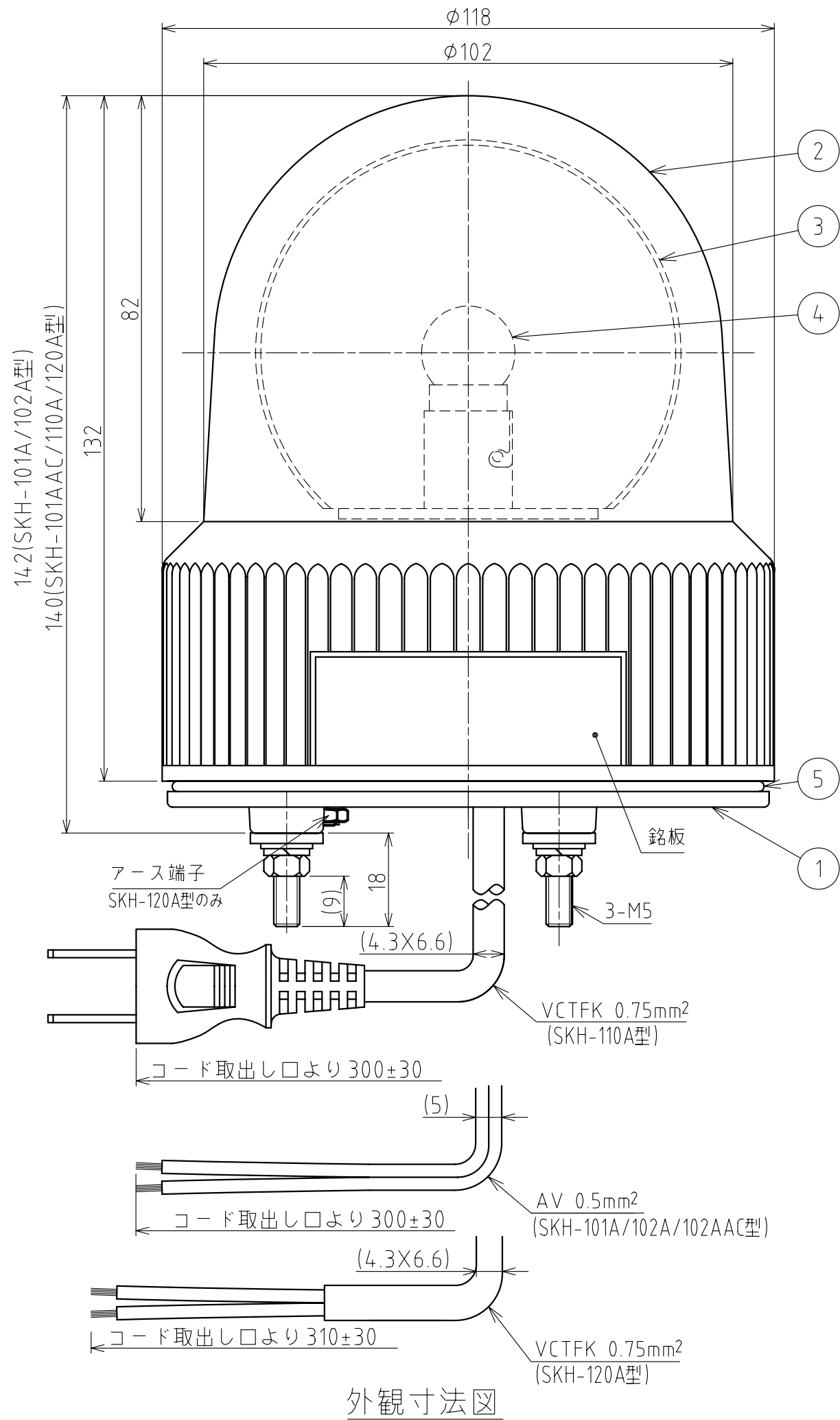

外観寸法図

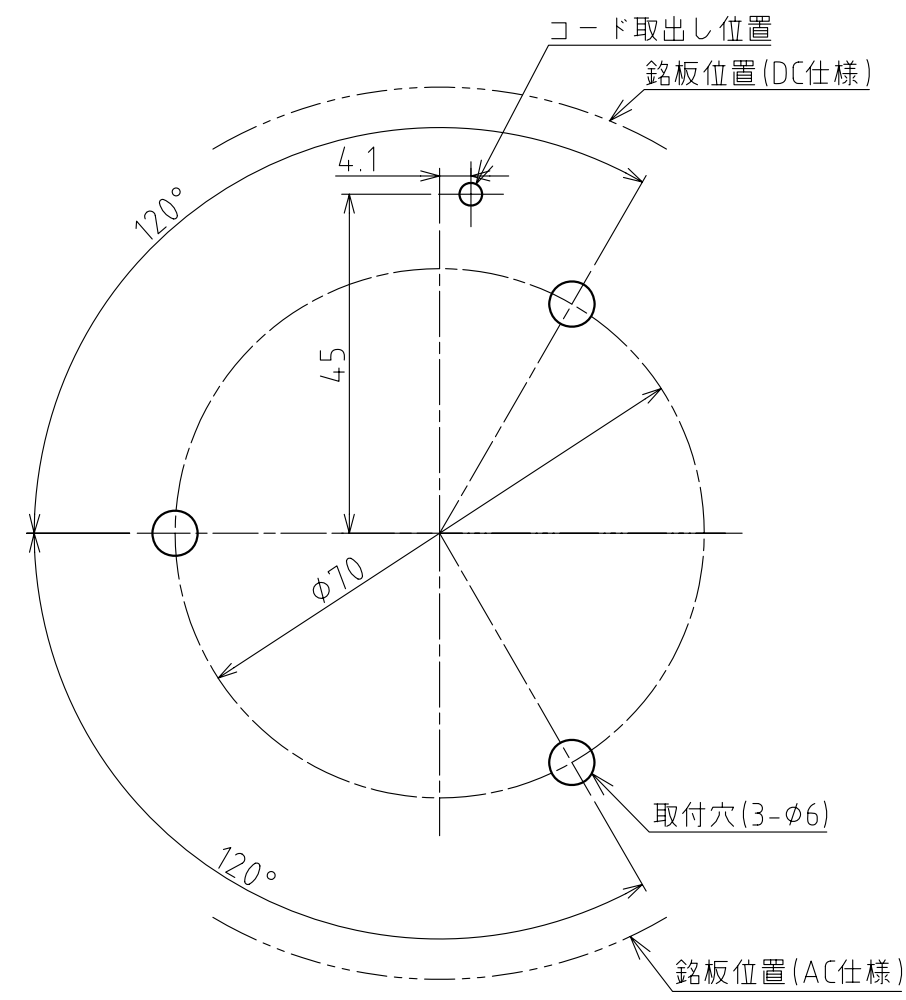

取付面寸法図

配線例  
SKH-101A/102A/102AAC型

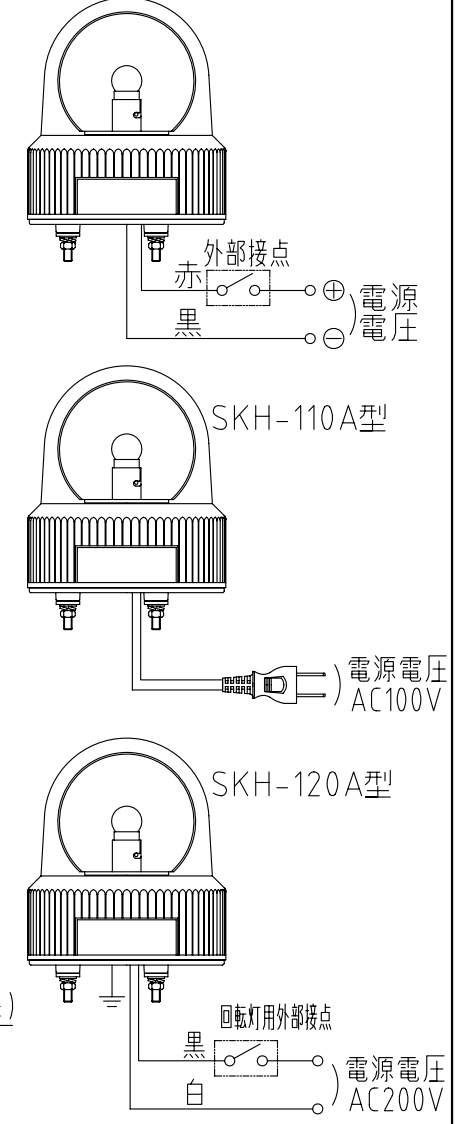

【記事】

1. 銘板位置は、グローブの締付け具合により若干のズレが生じます。
2. プラグを通すためには、コード穴はφ30以上が必要です。

5	リング	-	1	NBR(黒)	DC仕様のみ
4	電球	-	1	(仕様表参照)	
3	反射鏡	-	1	PC樹脂(アルミ真空蒸着)	
2	グローブ	-	1	AS樹脂(赤・黄・緑・青・紫)	
1	ブラケット	-	1	ABS樹脂(黒)	
番号 No.	部品名 Part Name	品目コード Part No.	数量 Qty.	材料 & 寸法 & 処理 Material & Size & Finish	記事 Remarks

SKH-101A/102A/110A/120A/102AAC型  
外観寸法図

株式会社 パトライト  
PATLITE Corporation

SKH-110A-PDFH-2\_2