

製 品 仕 様 書

機 種 名	CLT30-24S-CD
光 源 色	昼光色
光 源	高輝度LED×16個
定 格 電 圧	DC 24V
使 用 電 圧 範 囲	定格電圧±10%
定 格 消 費 電 流	416mA±40mA (定格電圧・常温時)
使 用 温 度 範 囲	-30℃～+60℃ (90%RH以下、結露なきこと)
本 体 材 質	ボディ：アルミ                      カバー：強化ガラス
保 護 等 級	IP66G/IP67G JIS C 0920:2003 /水溶性油系対応 (社内規格※)
中心照度(1x/50cm) (at DC24V)	500以上
取 付 方 向	全方向
取 付 指 定	屋内専用
耐 振 動 性	19.6 m/s <sup>2</sup> JIS C 60068-2-6:1999
質 量	625g±30g
No. CLT30-24S-PDFC-1/3	
<p>&lt;備考&gt;  CLT30-24S-CD                                         S : 配線横取出し仕様</p> <ul style="list-style-type: none"> <li>・ この製品は、EN規格に適合しており、CEマーキングを表示しています。 (EN61000-6-4:2007, EN61000-6-2:2005)</li> <li>・ この製品は、RoHS指令 (DIRECTIVE 2002/95/EC) に対応しています。</li> </ul> <p>※ 試験油リスト参照</p>	
<p><b>株式会社 パトライト</b></p>	

## 製品仕様書

### CLT30-24S-CD 試験油リスト(水溶性油剤)

リストの油につきましては、社内規格(※1, ※2)に合格しております。

使用する油の検討の際にご参照ください。

JIS分類(※3)		商品名(※4)			pH値	希釈率
種類		メーカー名	油名	型式		
A1種	1号	株式会社 松村石油研究所	モレスコツールメイト <sup>®</sup>	BS-6E	9.3	20倍
A2種	1号	株式会社 松村石油研究所	モレスコツールメイト <sup>®</sup>	BS-6S	9.4	20倍
A2種	1号	株式会社 松村石油研究所	モレスコツールメイトカッティングスター <sup>®</sup>	7000C	9.5	20倍
A1種	1号および2号	ブラザー・スイスループ社	バスコ	5000	(8.5-9.2)	20倍
A1種	1号および2号	ブラザー・スイスループ社	バスコ	1000	(8.5-9.2)	20倍

※1 上記の対象希釈油(55℃)に240時間(10日間)浸漬し、製品筐体へ油の浸入がなく、動作し、絶縁抵抗DC500V、100MΩ以上のこと。

モレスコツールメイトおよびモレスコツールメイトカッティングスターは、株式会社 松村石油研究所の日本及び他の国における登録商標です。

JIS分類(※3)		商品名(※4)			希釈率
種類		メーカー名	油名	型式	
A1種	1号および2号	ブラザー・スイスループ社	ブラソカット	BC35LFSW	20倍

※2 上記の対象希釈油(室温)に1,320時間(55日間)浸漬し、製品筐体へ油の浸入がなく、動作し、絶縁抵抗DC500V、100MΩ以上のこと。

※3 JIS K 2241:2000

※4 油中の添加剤などの影響も考えられますので、事前のご検討をお願いいたします。

No. CLT30-24S-PDFC-2/3

**株式会社 パトライト**

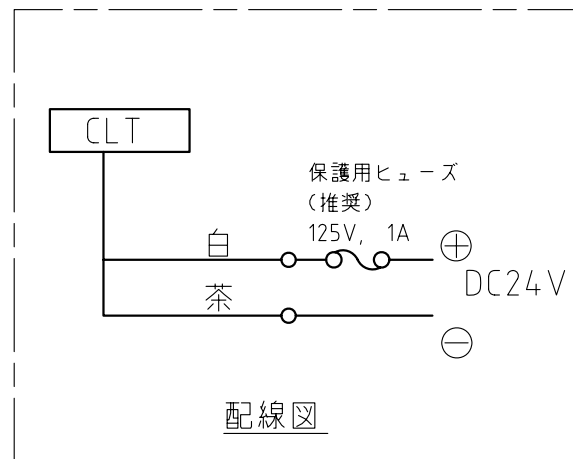
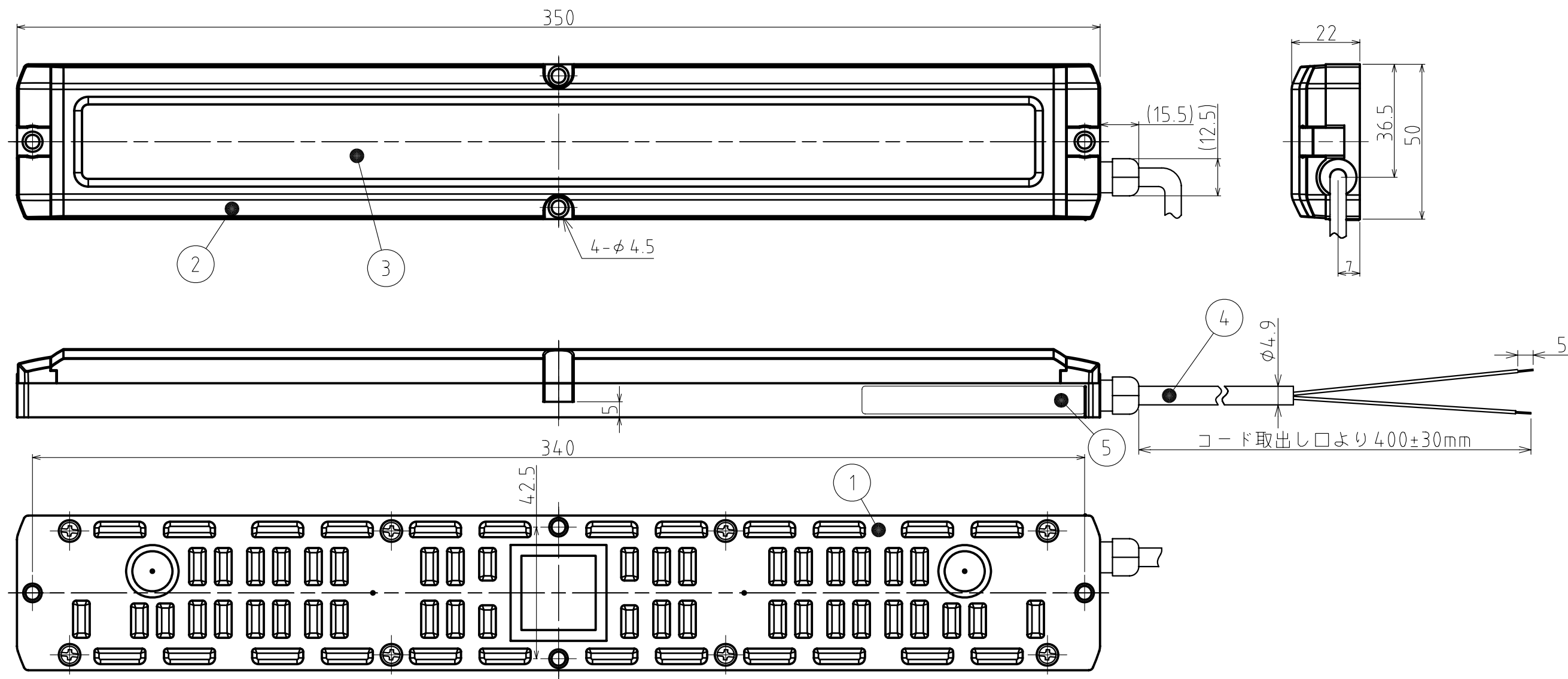

5	銘板		1		
4	電源ケーブル		1	キャブタイヤケーブル AWG22/2芯	
3	ガラスカバー		1	強化ガラス(熱強化) t=3.2	
2	カバー		1	アルミ合金	
1	ケース		1	アルミ合金	
番号 No.	部品名 Part Name	品目コード Part No.	数量 Qty.	材料 & 寸法 & 処理 Material & Size & Finish	記事 Remarks

CLT30-24S型 外観寸法図

株式会社 **パトライト**  
PATLITE Corporation

CLT30-24S-PDFC-3\_3

製 品 仕 様 書

機 種 名	CLT30-24L-CD
光 源 色	昼光色
光 源	高輝度LED×16個
定 格 電 圧	DC 24V
使用電圧範囲	定格電圧±10%
定格消費電流	416mA±40mA (定格電圧・常温時)
使用温度範囲	-30℃～+60℃ (90%RH以下、結露なきこと)
本 体 材 質	ボディ：アルミ                      カバー：強化ガラス
保 護 等 級	IP66G/IP67G JIS C 0920:2003 /水溶性油系対応 (社内規格※)
中心照度(1x/50cm) (at DC24V)	500以上
取 付 方 向	全方向
取 付 指 定	屋内専用
耐 振 動 性	19.6 m/s <sup>2</sup> JIS C 60068-2-6:1999
質 量	640g±30g
No. CLT30-24L-PDFC-1/3	
<p>&lt;備考&gt; CLT30-24<u>L</u>-CD</p> <p style="margin-left: 40px;"> </p> <p style="margin-left: 40px;">L : 電源リンク仕様</p> <ul style="list-style-type: none"> <li>・ この製品は、EN規格に適合しており、CEマーキングを表示しています。 (EN61000-6-4:2007, EN61000-6-2:2005)</li> <li>・ この製品は、RoHS指令 (DIRECTIVE 2002/95/EC) に対応しています。</li> </ul> <p>※ 試験油リスト参照</p>	
<p><b>株式会社 パトライト</b></p>	

## 製品仕様書

### CLT30-24L-CD 試験油リスト(水溶性油剤)

リストの油につきましては、社内規格(※1, ※2)に合格しております。

使用する油の検討の際にご参照ください。

JIS分類(※3)		商品名(※4)			pH値	希釈率
種類		メーカー名	油名	型式		
A1種	1号	株式会社 松村石油研究所	モレスコツールメイト <sup>®</sup>	BS-6E	9.3	20倍
A2種	1号	株式会社 松村石油研究所	モレスコツールメイト <sup>®</sup>	BS-6S	9.4	20倍
A2種	1号	株式会社 松村石油研究所	モレスコツールメイトカッティングスター <sup>®</sup>	7000C	9.5	20倍
A1種	1号および2号	ブラザー・スイスループ社	バスコ	5000	(8.5-9.2)	20倍
A1種	1号および2号	ブラザー・スイスループ社	バスコ	1000	(8.5-9.2)	20倍

※1 上記の対象希釈油(55℃)に240時間(10日間)浸漬し、製品筐体へ油の浸入がなく、動作し、絶縁抵抗DC500V、100MΩ以上のこと。

モレスコツールメイトおよびモレスコツールメイトカッティングスターは、株式会社 松村石油研究所の日本及び他の国における登録商標です。

JIS分類(※3)		商品名(※4)			希釈率
種類		メーカー名	油名	型式	
A1種	1号および2号	ブラザー・スイスループ社	ブラソカット	BC35LFSW	20倍

※2 上記の対象希釈油(室温)に1,320時間(55日間)浸漬し、製品筐体へ油の浸入がなく、動作し、絶縁抵抗DC500V、100MΩ以上のこと。

※3 JIS K 2241:2000

※4 油中の添加剤などの影響も考えられますので、事前のご検討をお願いいたします。

No. CLT30-24L-PDFC-2/3

**株式会社 パトライト**

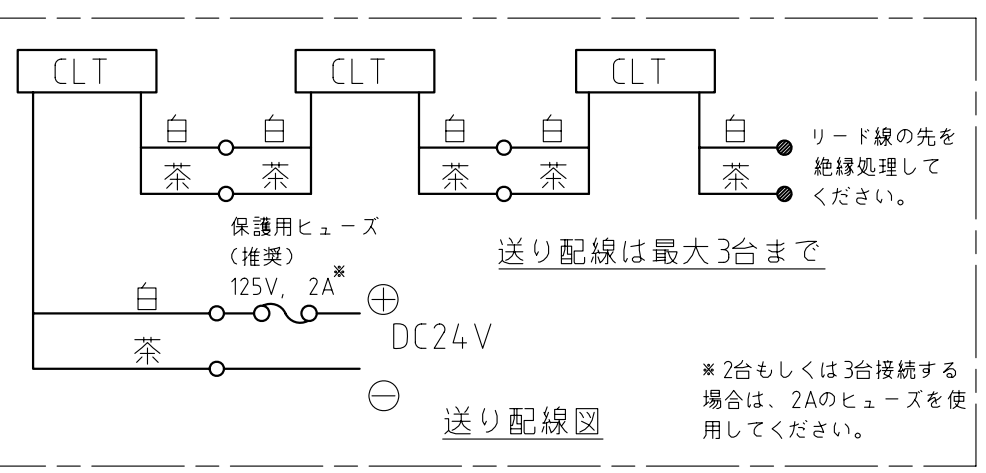
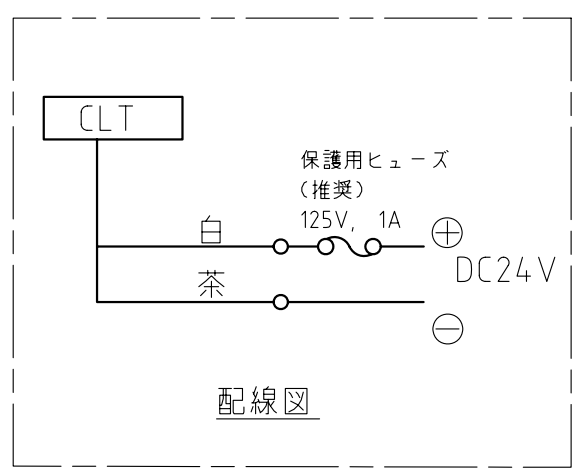
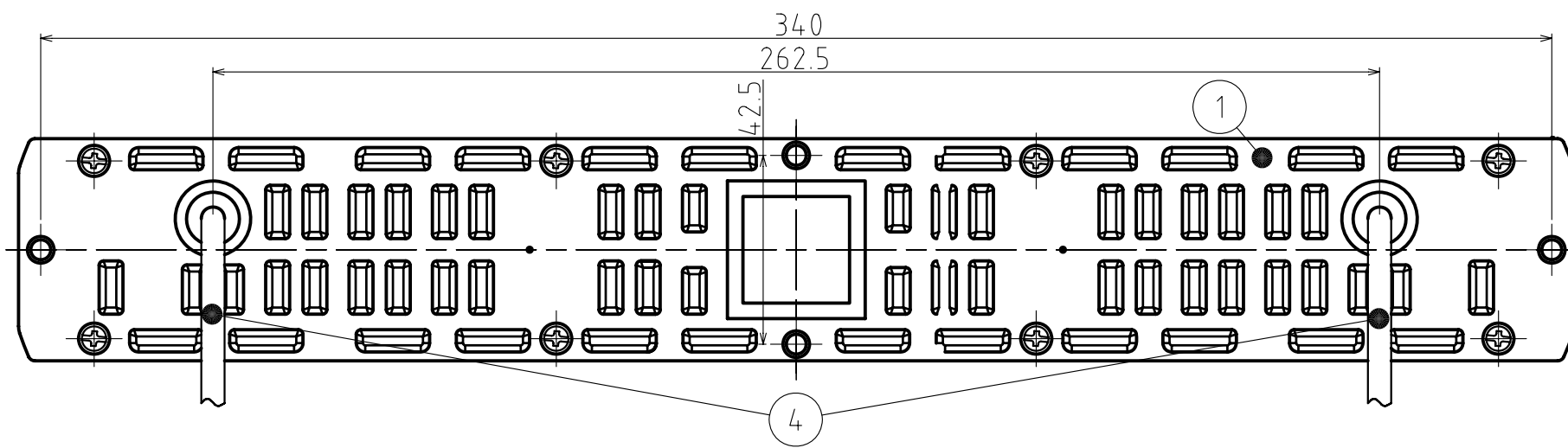
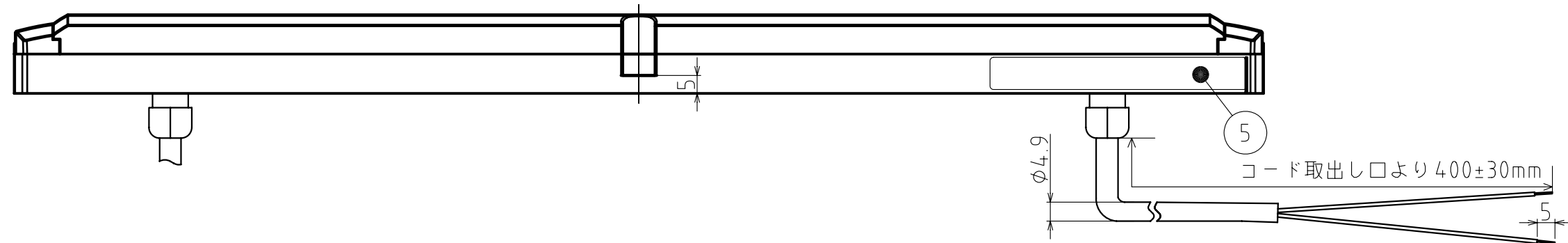
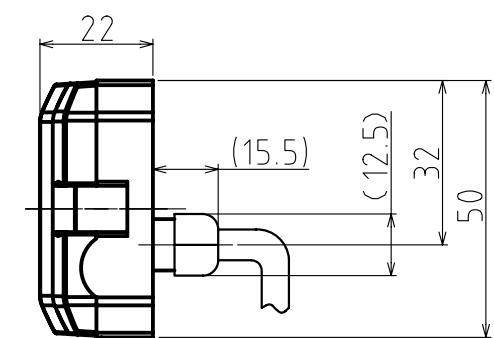
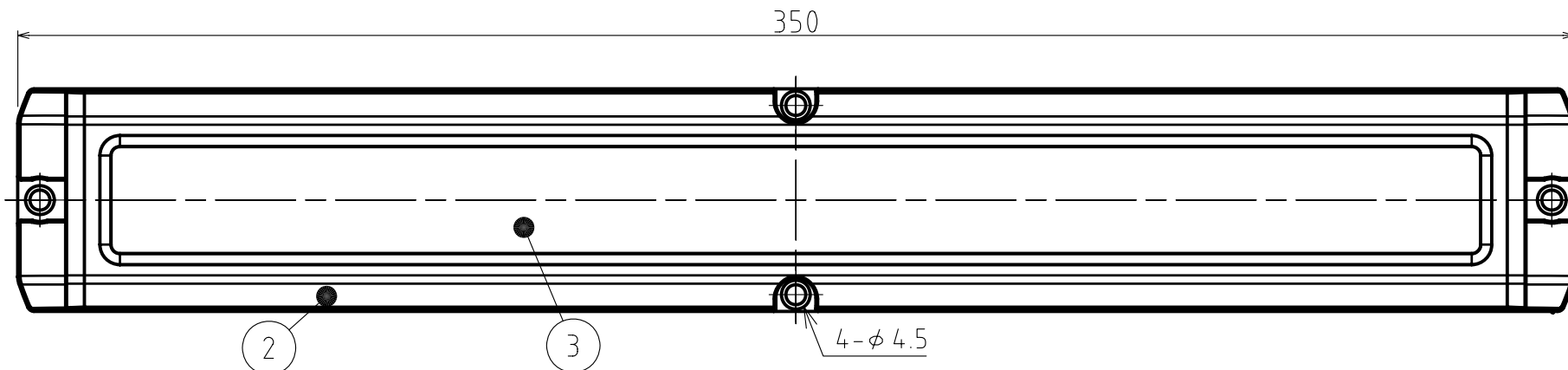

5	銘板		1		
4	電源ケーブル		2	キャブタイヤケーブル AWG22/2芯	
3	ガラスカバー		1	強化ガラス(熱強化) t=3.2	
2	カバー		1	アルミ合金	
1	ケース		1	アルミ合金	
番号 No.	部品名 Part Name	品目コード Part No.	数量 Qty.	材料 & 寸法 & 処理 Material & Size & Finish	記事 Remarks

CLT30-24L型 外観寸法図  
 株式会社 パトライト  
 PATLITE Corporation  
 CLT30-24L-PDFC-3\_3

\* 2台もしくは3台接続する場合は、2Aのヒューズを使用してください。

製 品 仕 様 書

機 種 名	CLT30-24T-CD
光 源 色	昼光色
光 源	高輝度LED×16個
定 格 電 圧	DC 24V
使用電圧範囲	定格電圧±10%
定格消費電流	416mA±40mA (定格電圧・常温時)
使用温度範囲	-30℃～+60℃ (90%RH以下、結露なきこと)
本 体 材 質	ボディ：アルミ                      カバー：強化ガラス
保 護 等 級	IP66G/IP67G JIS C 0920:2003 ／水溶性油系対応 (社内規格※)
中心照度(1x/50cm) (at DC24V)	500以上
取 付 方 向	全方向
取 付 指 定	屋内専用
耐 振 動 性	19.6 m/s <sup>2</sup> JIS C 60068-2-6:1999
質 量	610g±30g
No. CLT30-24T-PDFC-1/3	
<p>&lt;備考&gt;</p> <p>CLT30-24T-CD</p> <p style="text-align: center;"> </p> <p style="text-align: center;">T : 端子台仕様</p> <ul style="list-style-type: none"> <li>・ この製品は、EN規格に適合しており、CEマーキングを表示しています。 (EN61000-6-4:2007, EN61000-6-2:2005)</li> <li>・ この製品は、RoHS指令 (DIRECTIVE 2002/95/EC) に対応しています。</li> </ul> <p>※ 試験油リスト参照</p>	
<p><b>株式会社 パトライト</b></p>	

## 製品仕様書

### CLT30-24T-CD 試験油リスト(水溶性油剤)

リストの油につきましては、社内規格(※1, ※2)に合格しております。

使用する油の検討の際にご参照ください。

JIS分類(※3)		商品名(※4)			pH値	希釈率
種類		メーカー名	油名	型式		
A1種	1号	株式会社 松村石油研究所	モレスコツールメイト <sup>®</sup>	BS-6E	9.3	20倍
A2種	1号	株式会社 松村石油研究所	モレスコツールメイト <sup>®</sup>	BS-6S	9.4	20倍
A2種	1号	株式会社 松村石油研究所	モレスコツールメイトカッティングスター <sup>®</sup>	7000C	9.5	20倍
A1種	1号および2号	ブラザー・スイスループ社	バスコ	5000	(8.5-9.2)	20倍
A1種	1号および2号	ブラザー・スイスループ社	バスコ	1000	(8.5-9.2)	20倍

※1 上記の対象希釈油(55℃)に240時間(10日間)浸漬し、製品筐体へ油の浸入がなく、動作し、絶縁抵抗DC500V、100MΩ以上のこと。

モレスコツールメイトおよびモレスコツールメイトカッティングスターは、株式会社 松村石油研究所の日本及び他の国における登録商標です。

JIS分類(※3)		商品名(※4)			希釈率
種類		メーカー名	油名	型式	
A1種	1号および2号	ブラザー・スイスループ社	ブラソカット	BC35LFSW	20倍

※2 上記の対象希釈油(室温)に1,320時間(55日間)浸漬し、製品筐体へ油の浸入がなく、動作し、絶縁抵抗DC500V、100MΩ以上のこと。

※3 JIS K 2241:2000

※4 油中の添加剤などの影響も考えられますので、事前のご検討をお願いいたします。

No. CLT30-24T-PDFC-2/3

**株式会社 パトライト**



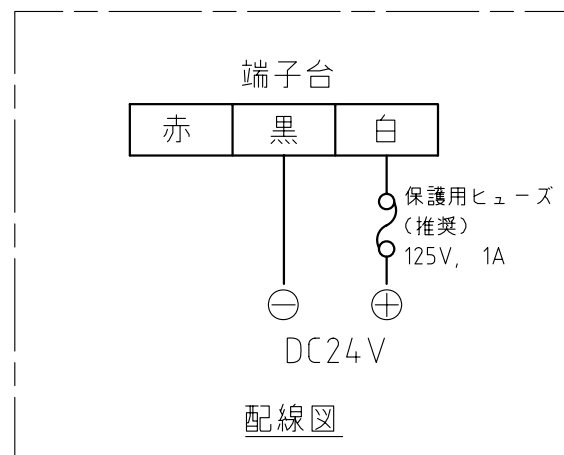
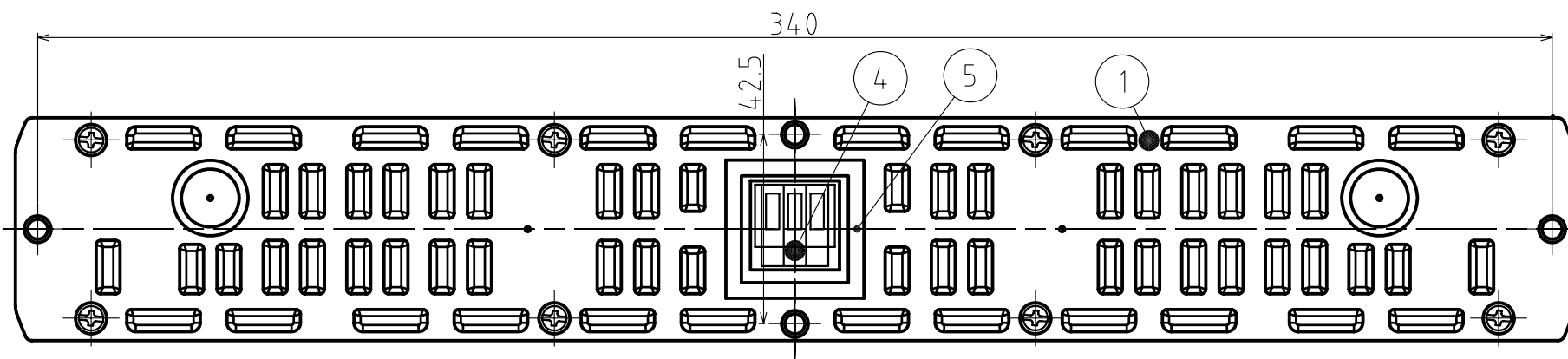
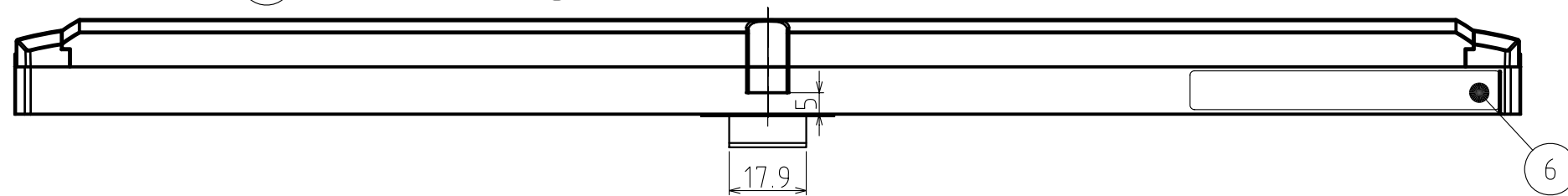
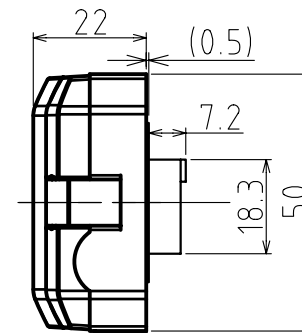
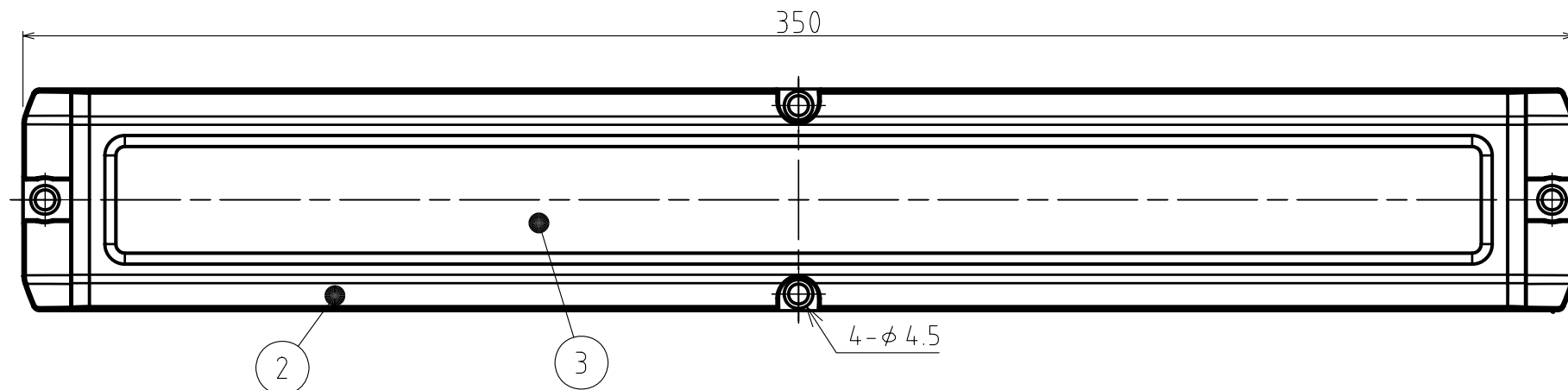

6	銘板		1		
5	防水パッキン		1		
4	端子台		1	AWG28-12	
3	ガラスカバー		1	強化ガラス(熱強化) t=3.2	
2	カバー		1	アルミ合金	
1	ケース		1	アルミ合金	
番号 No.	部品名 Part Name	品目コード Part No.	数量 Qty.	材料 & 寸法 & 処理 Material & Size & Finish	記事 Remarks

CLT30-24T型 外観寸法図

株式会社 パトライト  
PATLITE Corporation

CLT30-24T-PDFC-3\_3