

製 品 仕 様 書

機 種 名		CLE-24N
定 格 電 圧		DC 24V(無極性)
使 用 電 圧 範 囲		定格電圧±10%
消 費 電 力		3W
光 源	L E D	白色 高輝度 LED 24 個使用
	光 度 (光 軸)	130cd 以上
取 付 指 定	場 所	屋内外可
	方 向	正・横・逆・縦方向
使 用 温 度 範 囲 (相 対 湿 度)		-25°C~+60°C (90%RH 以下、結露なきこと)
保 護 特 性		IP65f 準拠
耐 振 動 性		19.6 m/s ² (JIS C 0911-198(30Hz) 合格)
質 量		0.3kg

No.CLE-24N-PDFB-1/2

※本製品の LED 放射は、IEC60825-1:2001(JIS C 6802:2005)に基づくクラス分けにより、『クラス 2 LED 製品』に該当します。

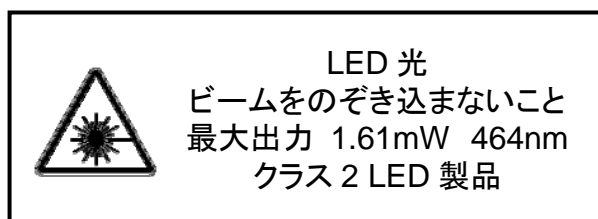

〈照射パターン(参考)〉

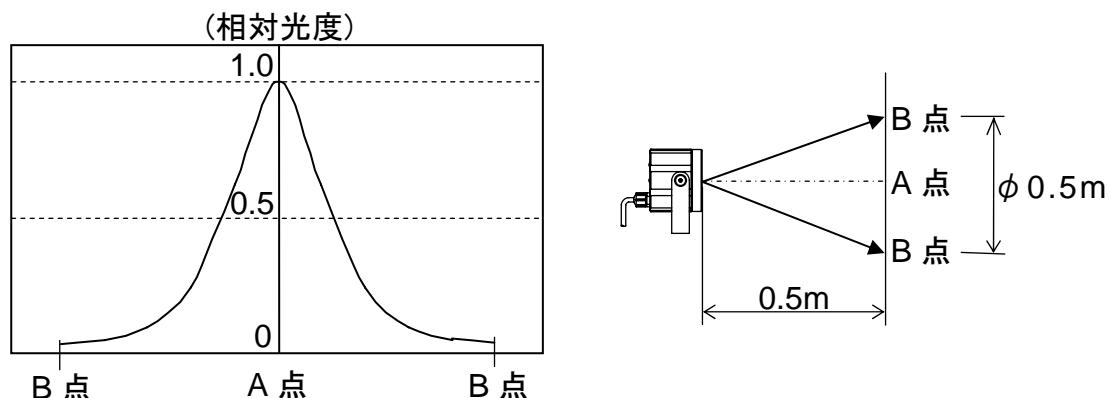

株式会社 パトライト

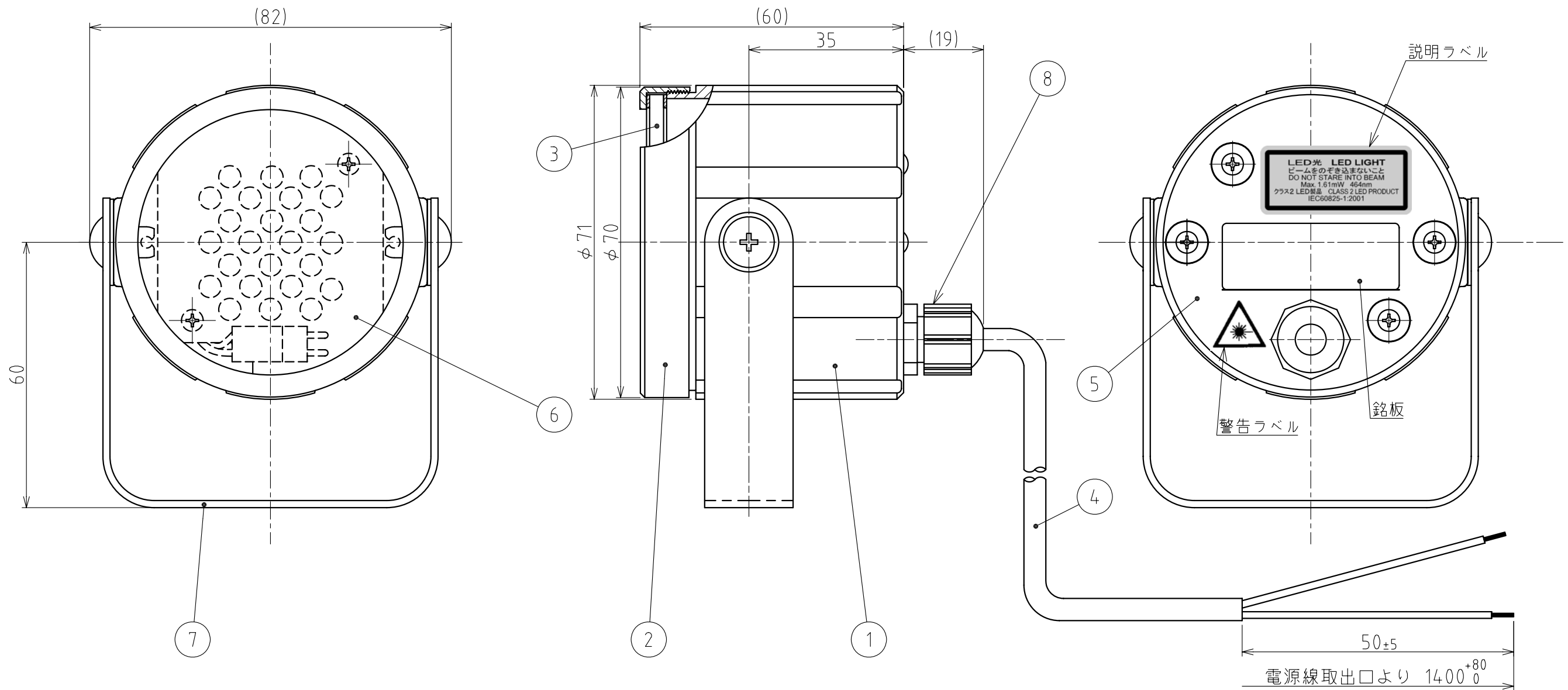

(取付アングル寸法図)

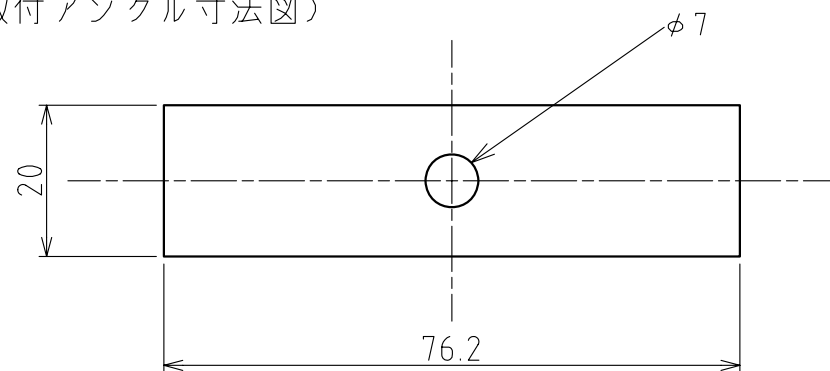

記事 本製品は筐体がアースされています。(ボディアース)

8	ケーブルクランプ	-	1		
7	取付アングル	-	1	SPCC t=1.6	黒
6	LED基板組立	-	1		
5	底板	-	1	SPCC t=1.0	メッキ
4	電源線組立	-	1	0.5mm ² キャブタイヤケーブル	黒
3	クリアガラス組立	-	1		
2	キャップ	-	1	アルミ	
1	ボディ	-	1	アルミ押出 アルマイト処理	
番号 No.	部品名 Part Name	品目コード Part No.	数量 Qty.	材料 & 寸法 & 処理 Material & Size & Finish	記事 Remarks

CLE-24N型 外観寸法図

株式会社 パトライト
PATLITE Corporation

CLE-24N-PDFB-2_2

製 品 仕 様 書

機 種 名	CLE-24	
定 格 電 圧	DC 24V(無極性)	
使 用 電 圧 範 囲	定格電圧±10%	
消 費 電 力	3W	
光 源	L E D	白色 高輝度 LED 24 個使用
	光 度 (光 軸)	20cd 以上
取 付 指 定	場 所	屋内外可
	方 向	正・横・逆・縦方向
使 用 温 度 範 囲 (相 对 湿 度)	-25°C~+60°C (90%RH 以下、結露なきこと)	
保 護 特 性	IP65f 準拠	
耐 振 動 性	19.6 m/s ² (JIS C 0911-198(30Hz) 合格)	
質 量	0.3kg	

No.CLE-24-PDFB-1/2

〈照射パターン(参考)〉

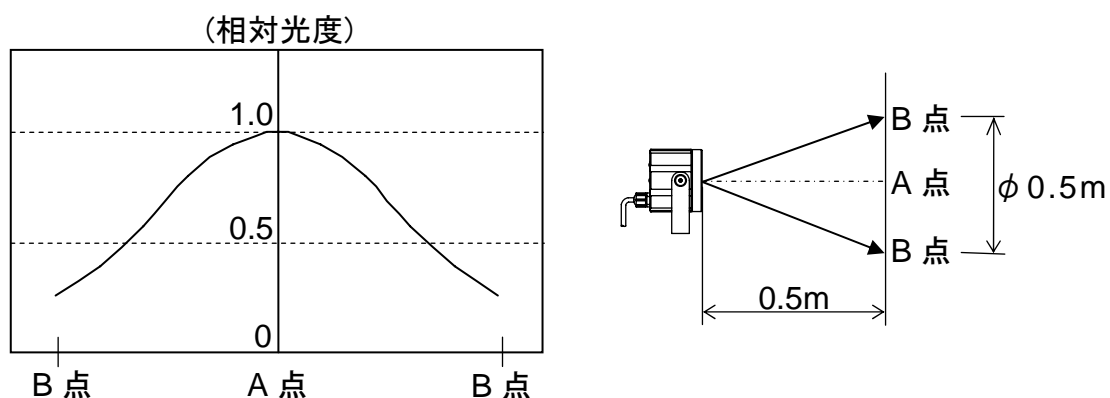

株式会社 **パトライト**

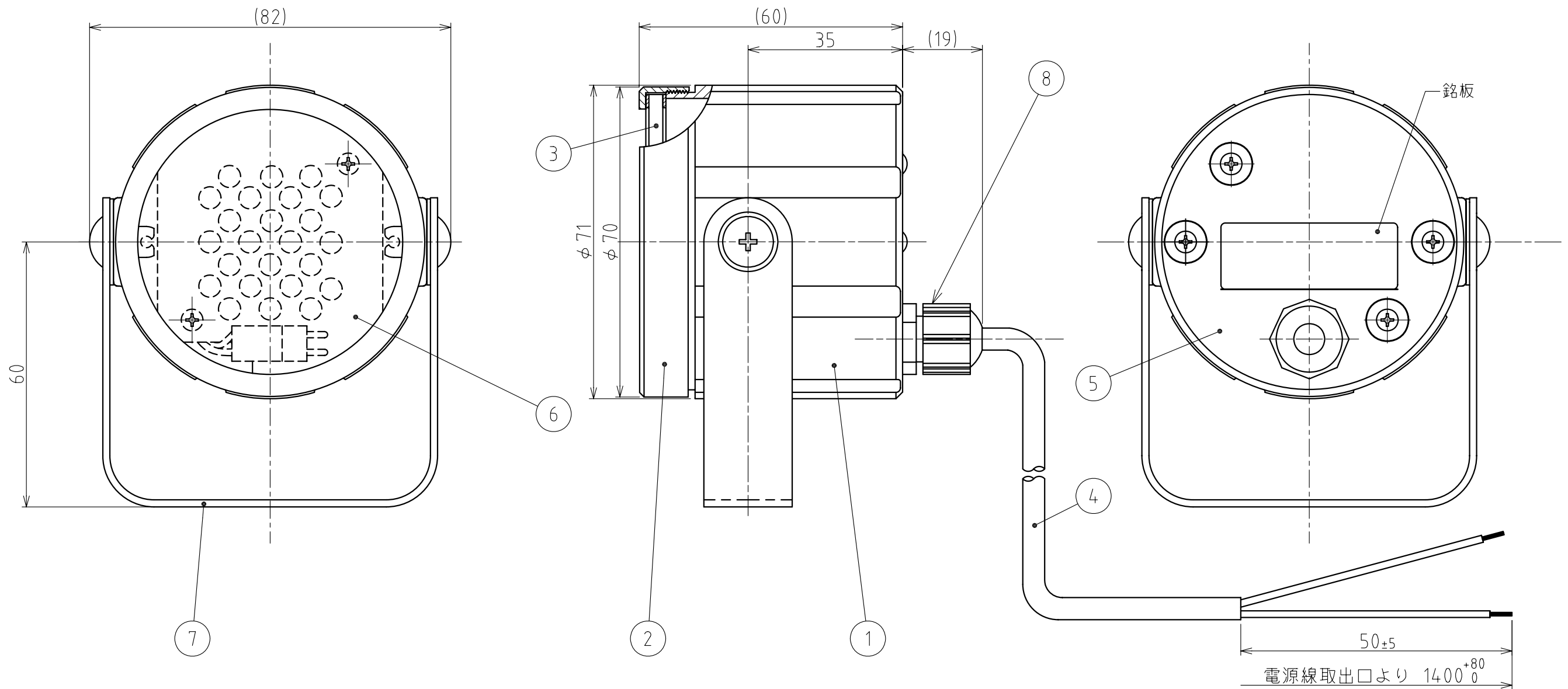

(取付アングル寸法図)

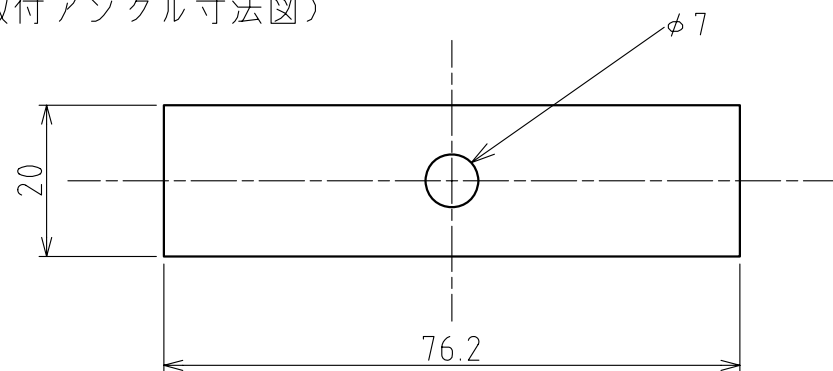

8	ケーブルクランプ	-	1		
7	取付アングル	-	1	SPCC t=1.6	黒
6	LED基板組立	-	1		
5	底板	-	1	SPCC t=1.0	メッキ
4	電源線組立	-	1	0.5mm ² キャブタイヤケーブル	黒
3	スモークガラス組立	-	1		
2	キャップ	-	1	アルミ	
1	ボディ	-	1	アルミ押出 アルマイト処理	
番号 No.	部品名 Part Name	品目コード Part No.	数量 Qty.	材料 & 寸法 & 処理 Material & Size & Finish	記事 Remarks

記事 本製品は筐体がアースされています。(ボディアース)

CLE-24型 外観寸法図

株式会社 パトライト
PATLITE Corporation

CLE-24-PDFB-2_2